



APOLLO

spremiagrumi / citrus juicers



- Spremiagrumi professionale dal design piacevolmente arrotondato adatto per un utilizzo intenso in tutti i bar che necessitano di una lavorazione semplice ed intuitiva.
 - Corpo macchina bianco o cromato, privo di angoli e giunzioni per facilitare la pulizia.
 - Vasca di lavorazione in acciaio inox rimovibile per la pulizia ed il lavaggio anche in lavastoviglie; a richiesta vasca in ABS dalle generose dimensioni e una maggiore economicità della macchina.
 - Setaccio mobile con due dimensioni di pigna per adattarsi a tutti i tipi di agrume.
 - A richiesta versione con leva in alluminio e acciaio inox per lavorare senza sporcarsi le mani.
 - Microinterruttore brevettato sulla pigna che permette di accendere direttamente la macchina premendo l'agrume. Su richiesta senza microinterruttore per una maggiore economicità della macchina.
 - Variatore di velocità a richiesta.
- Commercial easy to use citrus juicer with round design.
 - White or chrome body, no edges or seams for easy cleaning
 - Stainless steel bowl is removable for cleaning and is dishwasher safe, ABS bowl available on request
 - Removable sieve with reamer in two sizes to squeeze any kind of citrus.
 - Aluminium stainless steel lever to avoid any food contact is available on request.
 - Patented safety microswitch on the cone allows to activate the juicer when the product is pushed down. The juicer is available without microswitch as well.
 - Speed control on request.



APOLLO CROMATO VV



1. Opzionale: Coperchio
Optional: Lid

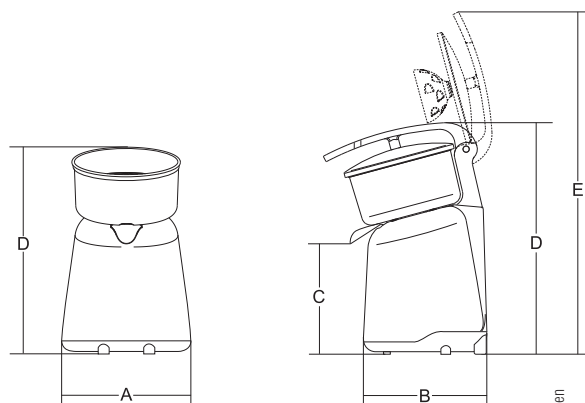

	Potenza Power Spannung Puissance	Alimentazione Power supply Betriebsspannung Alimentation	Giri/min. Revolutions/min. Kreislau/min. Tours /min.	A	B	C	D	E	Peso netto Net weight Netto Gewicht Poids net	Dimensioni imballo Shipping Verpack-abmessungen Dim. emballage	Peso lordo Gross weight Brutogewicht Poids brut
	Watt/Hp		r.p.m.	mm	mm	mm	mm	mm	Kg	mm	kg
APollo ECO	150/0,20	230V 50/60 Hz F+N	320	210	210	155	310	-	2,5	270x340x370	3,5
APollo	150/0,20	230V 50/60 Hz F+N	320	210	210	155	290	-	3	270x340x370	4
APollo VV	150/0,20	230V 50/60 Hz F+N	280÷750	210	210	155	290	-	3	270x340x370	4
APollo con leva	150/0,20	230V 50/60 Hz F+N	320	210	265	155	330	480	3,5	270x340x370	4,5
APollo con leva VV	150/0,20	230V 50/60 Hz F+N	280÷750	210	265	155	330	480	3,5	270x340x370	4,5

Potencia Potência Мощность 功率	Alimentación Alimentação Электропитание 電源	Vueltas / minuto Gros/min. Обороты/мин 转速/分钟	A	B	C	D	E	Peso neto Peso líquido Вес нето 净重	Dimensiones embalaje Dimensões embalagem Размеры упаковки 包裝尺寸	Peso bruto Peso unido Вес брутто 毛重
--	---	---	---	---	---	---	---	---	---	--



APOLLO ECO / APOLLO



APOLLO CON LEVA VV



2. Setaccio con 2 pigne
Sieve with 2 reamers

3. Pigna piccola
Reamer Small

4. Pigna grande
Reamer big